

≡ Papier peint lessivable Premium

Pour un rendu optimal, nous recommandons de suivre les étapes suivantes :

1 Préparation du mur

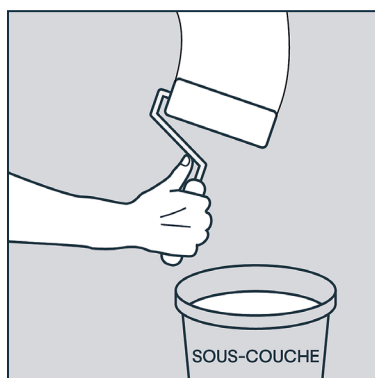

Il est conseillé d'y **appliquer une sous couche de peinture notamment sur un mur brut** (placo ou plâtre).

Dans les cas de **surface murale trop inégale** ou **si la peinture est écaillée**, il est recommandé d'**utiliser un enduit de lissage et une sous couche de peinture**.

2 Pose du papier peint

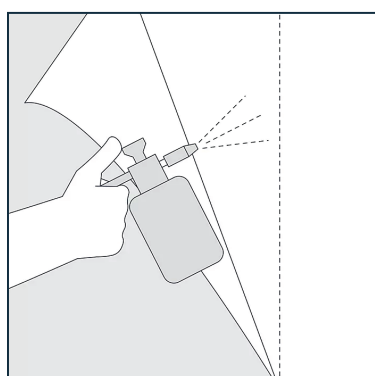

Humidifiez LARGEMENT le mur ainsi que **le dos du lé** en y vaporisant de l'eau afin de réactiver la colle.

N'hésitez pas à répéter l'opération plusieurs fois pour que la surface soit bien humide.

Pour éviter de froisser le papier peint, pliez-le en "portefeuille".

Appliquez le papier peint en marouflant. Commencez à **20 cm du haut** et chassez l'air en effectuant des **mouvements réguliers**.

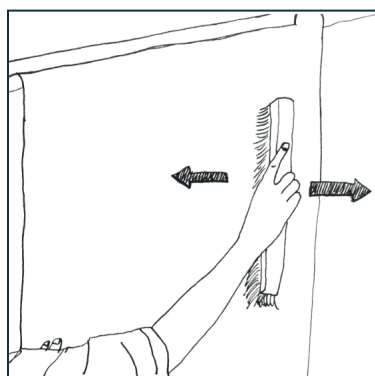

Pour le second lé, le mouvement doit aller vers le lé posé précédemment, afin de vérifier la juxtaposition parfaite des 2 lés et éviter qu'ils ne s'écartent.

Continuez en descendant de chasser les bulles **en direction du lé précédent jusqu'à 20 cm du bas**.

Pour finir la pose des derniers 20 cm en haut et en bas, **maroufflez de bas en haut coté plafond et haut en bas pour finir au niveau de la plinthe ou du sol**. Ceci doit être fait avant de poser le lé suivant

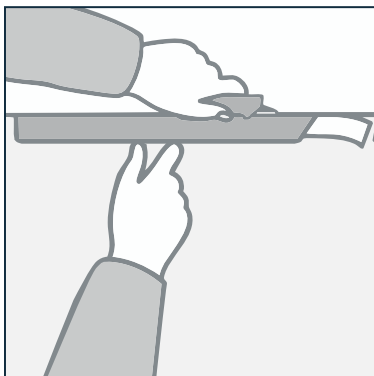

A l'aide d'une règle, **découpez le bord du papier peint le long du plafond, des plinthes, des arêtes des murs** et également **pour détourer les fenêtres et portes.**

La lame doit être bien aiguisée et propre afin d'éviter tout déchirement.

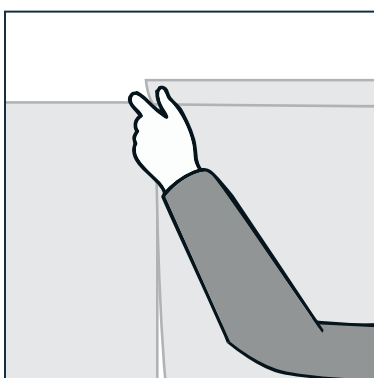

Répétez l'opération avec les autres lés, en **prenant pour référence les précédents.**

Placez le bord du lé suivant à la même hauteur que le bord du lé précédent en vous assurant de faire correspondre les motifs des deux.

Marouflez avec un mouvement vers le lé précédemment posé afin de contrôler la juxtaposition parfaite des motifs et éviter que les lés ne s'écartent.